

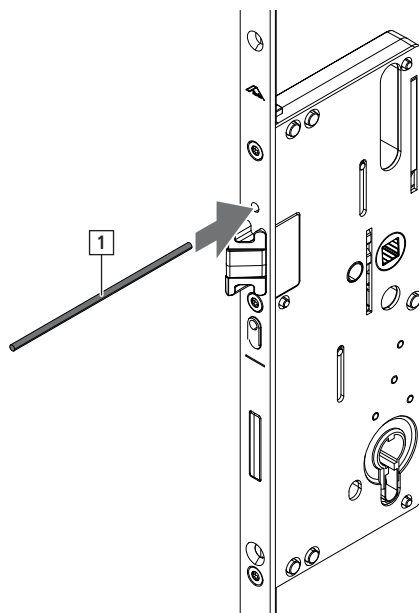

1. Kolík [1] (\varnothing max. 3 mm) zatlačte do revizního otvoru.

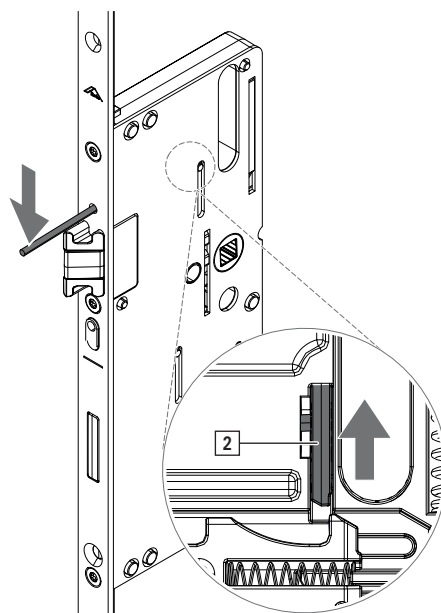

2. Kolík zatlačte mírně dolů, aby se uvolnila závora [2] střelky.



3. Střelku [3] vytáhněte.

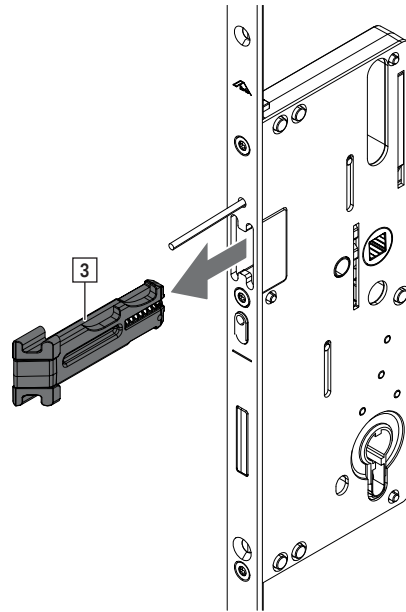

4. Střelku otočte o 180°.

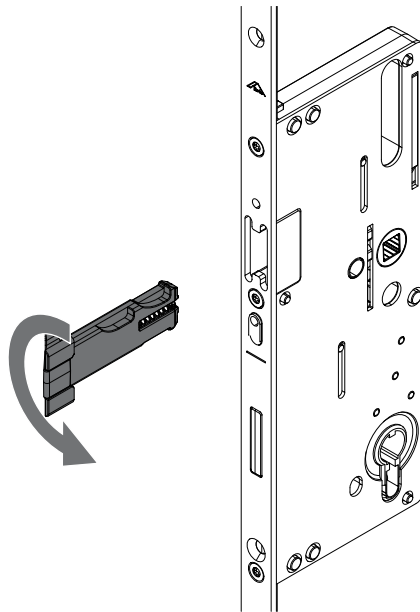



5. Střelku zasuňte v přímém směru do šachty a zatlačte ji dovnitř tak, aby se zaaretovala.

